

โครงการ

ปรับปรุงผิวจราจรคอนกรีต รหัสทางหลวงท้องถิ่น ชม.ถ.173-02
โดยการปูแอสฟัลท์ติกคอนกรีต(โอเวอร์เลย์)

สายทางบ้านแม่ตุงตึง หมู่ที่ 5 - บ้านทุ่งยาว หมู่ที่ 10
ตำบลแม่สาบ อำเภอสะเมิง จังหวัดเชียงใหม่

ช่วงที่ 1 กว้าง 4.00 ม. ยาว 1,480.00 ม. หน้า 0.05 ม.

ช่วงที่ 2 กว้าง 5.00 ม. ยาว 590.00 ม. หน้า 0.05 ม.

และมีพื้นที่หุบข้างไม่น้อยกว่า 33.075 ตร.ม.

รวมมีพื้นที่ดำเนินการไม่น้อยกว่า 8,903.075 ตร.ม.

ที่ตั้งโครงการ

ทางหลวงท้องถิ่น ชม.ถ. 173-02 สายทางบ้านแม่ตุงตึง หมู่ที่ 5 - บ้านทุ่งยาว หมู่ที่ 10
ตำบลแม่สาบ อำเภอสะเมิง จังหวัดเชียงใหม่

เจ้าของโครงการ

กองช่าง องค์การบริหารส่วนตำบลแม่สาบ



โครงการก่อสร้าง

ปรับปรุงผิวจราจร รหัสทางท้องถิ่น ชม.ถ.173-02
โดยการปูแอสฟัลท์ติกคอนกรีต(โอเวอร์เลย์)
สายทางบ้านแม่ตุงตึง หมู่ที่ 5 - บ้านทุ่งยาว หมู่ที่ 10
ตำบลแม่สาบ อำเภอสะเมิง จังหวัดเชียงใหม่
ช่วงที่ 1 กว้าง 4.00 ม. ยาว 1,480.00 ม. หน้า 0.05 ม.
ช่วงที่ 2 กว้าง 5.00 ม. ยาว 590.00 ม. หน้า 0.05 ม.
และมีพื้นที่หุบข้างไม่น้อยกว่า 33.075 ตร.ม.
รวมมีพื้นที่ดำเนินการไม่น้อยกว่า 8,903.075 ตร.ม.

สถานที่ตั้งโครงการ

ทางหลวงท้องถิ่น ชม.ถ. 173-02
สายทางบ้านแม่ตุงตึง หมู่ที่ 5 - บ้านทุ่งยาว หมู่ที่ 10
ตำบลแม่สาบ อำเภอสะเมิง จังหวัดเชียงใหม่

สำเนา

พ.ล.ก.จ.จ.

(นายพอลฤกษ์ บุตรดี)
ผู้ช่วยช่างโยธา

เขียนแบบ

๒

(นายอนุศาสน์ มณีรัตน์)
นายช่างโยธา

ตรวจ/ผ่าน

(นายวัชรินทร์ นันทวาสิ)
ผ.กองช่าง

เห็นชอบ

(นายณรงค์เดช ไชยสุก)
ปลัด อบต.แม่สาบ

อนุมัติ

(นายพัฒนพงษ์ ไชยสุก)
นายกองค์การบริหารส่วนตำบลแม่สาบ

แบบแสดง

แผ่นที่

รวม

แบบเลขที่

๐๐๑
(นายเทพศิธร จันทร์เทพ)
วิศวกรโยธา สย. 9458



โครงการก่อสร้าง

ปรับปรุงทางหลวงชนบท รหัสทางหลวงท้องถิ่น ขม.ถ.173-02
โดยการปูแอสฟัลต์ติกคอนกรีต(ไอเวอร์เลย์)
สายทางบ้านแม่ตุงติง หมู่ที่ 5 - บ้านทุ่งยาว หมู่ที่ 10
ตำบลแม่สาบ อำเภอสะเมิง จังหวัดเชียงใหม่
ช่วงที่ 1 กว. 4.00 ม. ยาว 1,480.00 ม. หน้า 0.05 ม.
ช่วงที่ 2 กว. 5.00 ม. ยาว 590.00 ม. หน้า 0.05 ม.
และพื้นที่ปูซึ่งไม่ได้อยากว่า 33,075 ตร.ม.
รวมพื้นที่ดำเนินการมีอัตรา 8,903.075 ตร.ม.

สถานที่ตั้งโครงการ

ทางหลวงท้องถิ่น ขม.ถ. 173-02
สายทางบ้านแม่ตุงติง หมู่ที่ 5 - บ้านทุ่งยาว หมู่ที่ 10
ตำบลแม่สาบ อำเภอสะเมิง จังหวัดเชียงใหม่

สำรวจ

นางกฤต
(นายพลกฤต บุครดี)
ผู้ช่วยช่างโยธา

เขียนแบบ

(นายอนุตธาน มณีรัตน์)
นายช่างโยธา

ตรวจ / ผ่าน

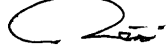
(นายวัชรินทร์ นวนวาทย์)
ผ.กองช่าง

เห็นชอบ

(นายณรงค์เดช ไชยมูล)
ปลัด อบต.แม่สาบ

อนุมัติ

(นายพัฒนพงษ์ ไชยมูล)
นายกองค์การบริหารส่วนตำบลแม่สาบ

แบบแสดง

| | |
|----------|--|
| แผ่นที่ | |
| รวม | |
| แบบเสร็จ | |

จุดเริ่มต้นโครงการ ช่วงที่ 1
พิกัด N 18.98310, E 98.87591

จุดสิ้นสุดโครงการ ช่วงที่ 1
เริ่มโครงการ ช่วงที่ 2
พิกัด N 18.97695, E 98.87775

จุดสิ้นสุดโครงการ ช่วงที่ 2
พิกัด N 18.97437, E 98.88153

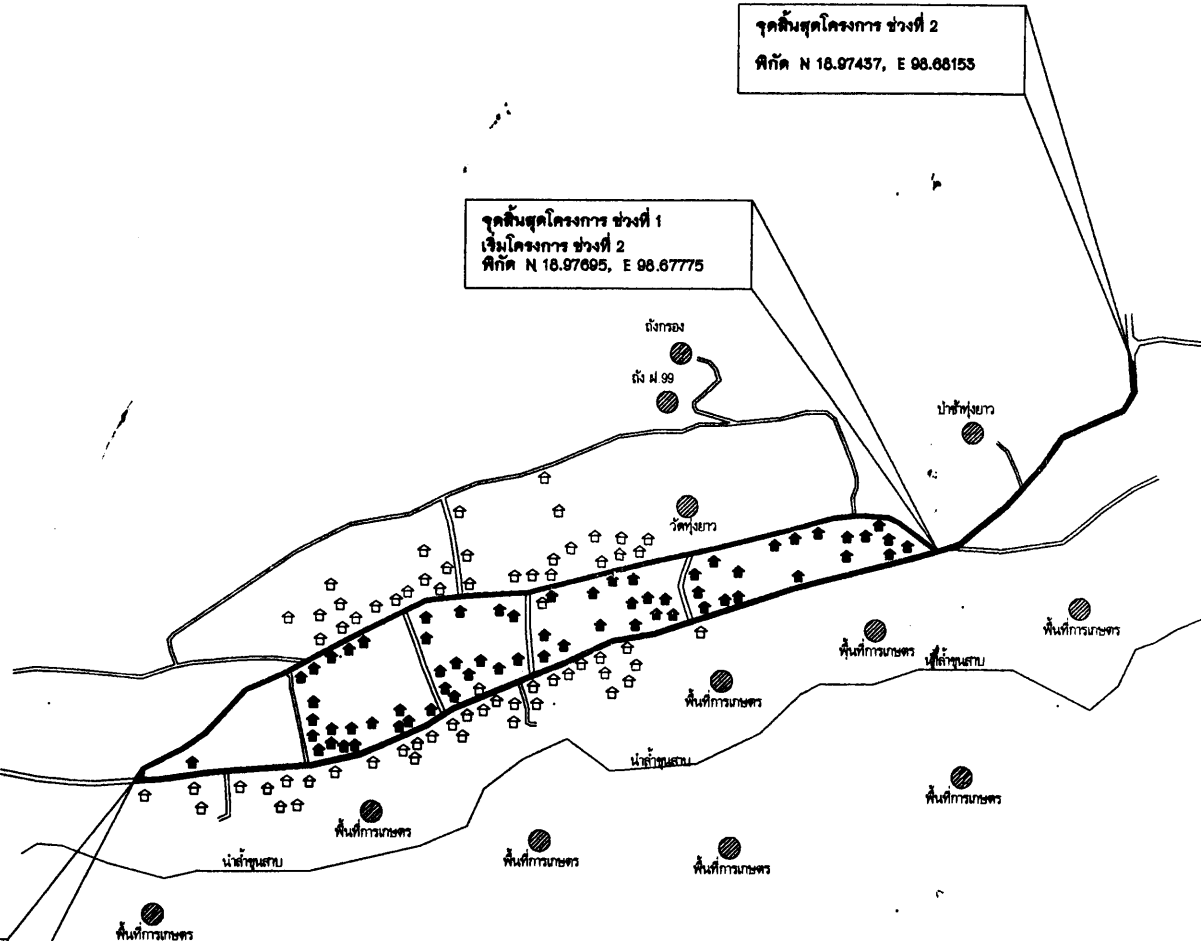

แผนที่สังเขปโครงการปรับปรุงผิวจราจรคอนกรีต รหัสทางหลวงท้องถิ่น ขม.ถ.173-02
โดยการปูแอสฟัลต์ติกคอนกรีต(ไอเวอร์เลย์) สายทางบ้านแม่ตุงติง หมู่ที่ 5 - บ้านทุ่งยาว หมู่ที่ 10
ตำบลแม่สาบ อำเภอสะเมิง จังหวัดเชียงใหม่

(นายเทพศศิธร จันทร์เทพ ;
วิศวกรโยธา สย. 9458

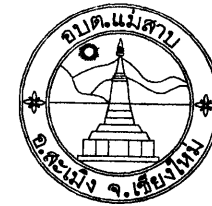

โครงการก่อสร้าง

ปรับปรุงอาคารชนิด พิพิธภัณฑสถาน พ.ร.บ. 173-02
โครงการบูรณะพิพิธภัณฑสถาน (โครงการ 5)
สถานบ้านแม่สุริน หมู่ที่ 5 - บ้านทุ่งยาว หมู่ที่ 10
ตำบลแม่สลับ อำเภอจอมจี่ จังหวัดเชียงใหม่
ช่วงที่ 1 กว้าง 4.00 ม. ยาว 1,480.00 ม. หน้า 0.05 ม.
ช่วงที่ 2 กว้าง 5.00 ม. ยาว 590.00 ม. หน้า 0.05 ม.
และวัดที่ปลูกสร้างไม่น้อยกว่า 33,075 ตร.ม.
รวมที่ดินดำเนินการไม่น้อยกว่า 8,903.75 ตร.ม.

สถานที่ตั้งโครงการ

ทางหลวงไทยถิ่น พ.ร.บ. 173-02
สถานบ้านแม่สุริน หมู่ที่ 5 - บ้านทุ่งยาว หมู่ที่ 10
ตำบลแม่สลับ อำเภอจอมจี่ จังหวัดเชียงใหม่

สำรวจ

รังสรรค์
(นายพลกฤต บุตรดี)
ผู้ช่วยช่างโยธา

เขียนแบบ

๕
(นายอนุศาสน์ มณีรัตน์)
นายช่างโยธา

ตรวจ / 批准

(นายวัชรินทร์ นันทาวาสี)
ผอ.กองช่าง

เห็นชอบ

(นายณรงค์เดช ไชยมูล)
ปลัด อบต.แม่สลับ

อนุมัติ

(นายพัฒนพงษ์ ไชยมูล)
นายกองค์การบริหารส่วนตำบลแม่สลับ

แบบร่าง

| | |
|-----------|--|
| แผ่นที่ | |
| รวม | |
| แบบเลขที่ | |

- พื้นที่ทั้งหมด
- ช่วงที่ 1 A ขนาดกว้าง 4.0 ม. ยาว 1,480 ม. หน้า 0.05 ม. พื้นที่ 5,920.0 ตร.ม.
- ช่วงที่ 2 B ขนาดกว้าง 5.0 ม. ยาว 590.0 ม. หน้า 0.05 ม. พื้นที่ 2,950
- หูช้าง C พื้นที่ 17.325 ตร.ม.
- หูช้าง D พื้นที่ 15.75 ตร.ม.
- รวมพื้นที่ดำเนินการไม่น้อยกว่า 8,903.075 ตร.ม.

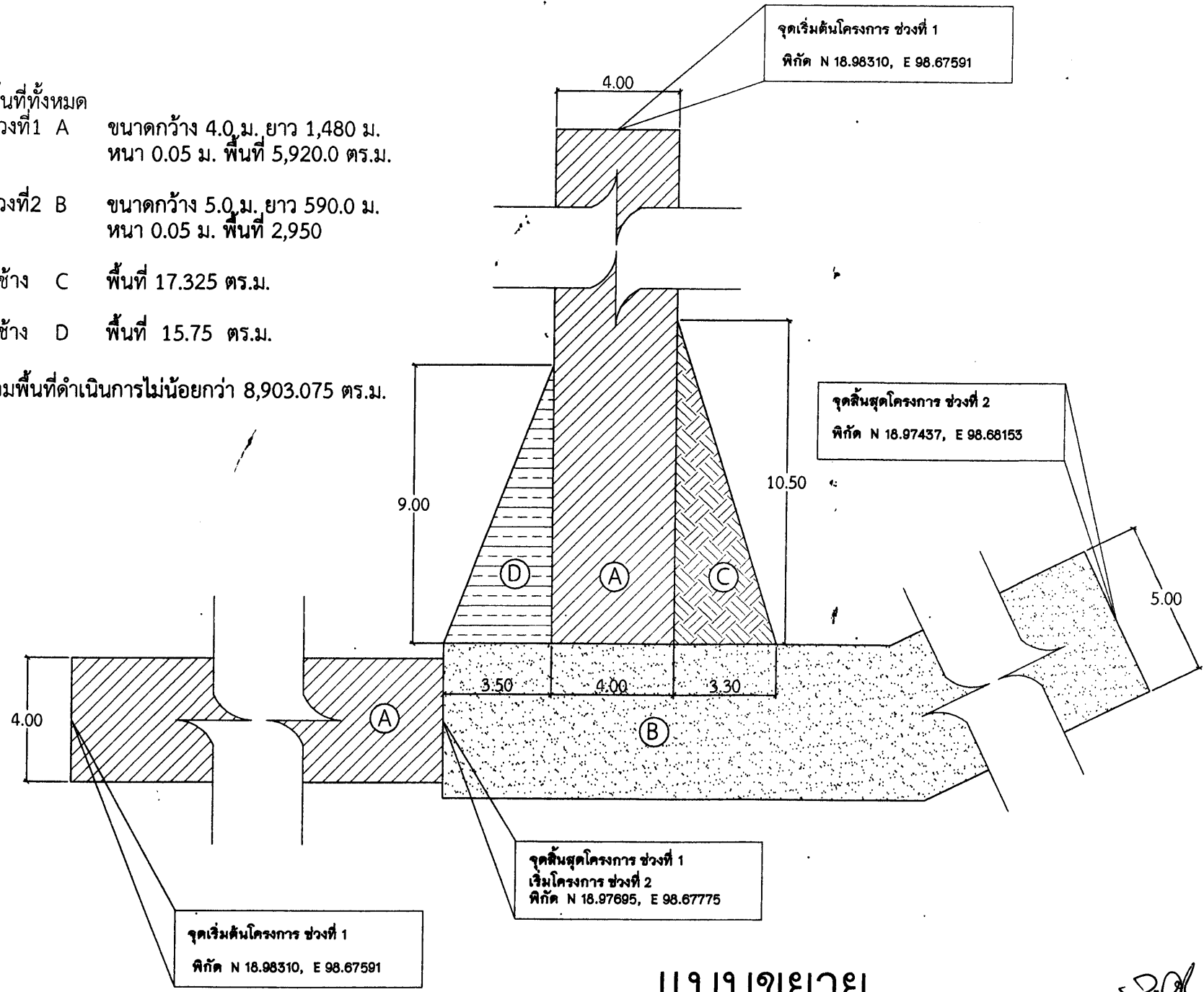

แบบขยาย

มาตรา 1 : 125

(นายเทพศศิธร จันทร์เทพ)
วิศวกรโยธา สย. 9458

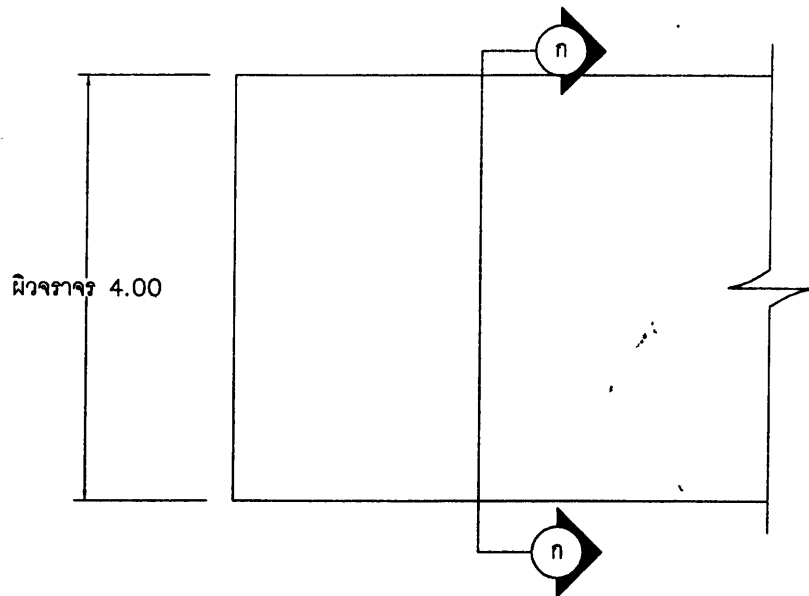

รูปแปลนถนน

มาตรา 1:2

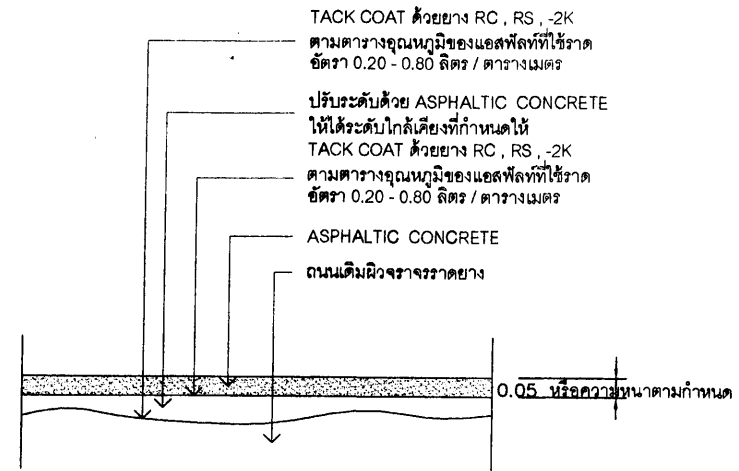

รายละเอียดงาน OVERLAY ด้วย ASPHALTIC CONCRETE

มาตรา

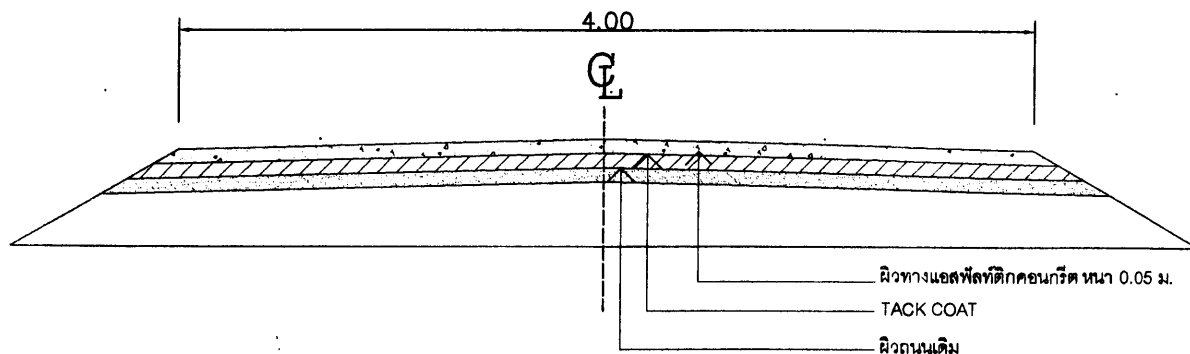

รูปตัดโครงสร้างถนน(ก)-(ก)

มาตรา 1:4

ข้อกำหนดในการเสริมผิวทางแอสฟัลต์

| ลำดับที่ | รายการ | ข้อกำหนด |
|----------|--------------------------|--|
| 1 | ผิวทาง ASPHALTIC CONCRET | ข้างถึง * มาตรฐานผิวทางแบบ AHPALTIC CONCRET * มทพ.230-2545 |
| 2 | TACK COAT | ข้างถึง * มาตรฐานงานแท็คโค้ท (TACK COAT) มทพ.227-2545 |

หมายเหตุ

- รายละเอียดตามรูปตัดโครงสร้างทาง สามารถเปลี่ยนแปลงแก้ไขในด้านราคาชนิดและด้านโครงสร้างได้ตามความเหมาะสมกับสภาพทางที่ดำเนินการ ทั้งนี้ให้อยู่ในดุลพินิจของผู้ควบคุมของผู้ว่าจ้าง
- ความหนาของหินคลุกพื้นทางและไหล่ทาง กำหนดไว้ในแบบ
- ความหนาของผิวทางและไหล่ทางแบบ AHPALTIC CONCRET กำหนดไว้ในแบบ

หมายเหตุ - ปริมาณแอสฟัลท์ที่กำหนดให้โดยประมาณ ปริมาณแอสฟัลท์ที่ที่ใช้ที่แน่นอน ขึ้นอยู่กับความแน่นอนของทาง , สภาพพื้นที่ก่อสร้าง และวิธีดำเนินการเพื่อแก้ปัญหาการจราจรระหว่างการก่อสร้าง

อ้างอิงตามแบบมาตรฐานกรมการปกครอง กระทรวงมหาดไทย แบบเลขที่ ท.1-07

(นายเทพศิธร จันทร์เทพ ,
วิศวกรโยธา สย. 9458

| | | | |
|--|--|---|--|
| | | องค์การบริหารส่วนตำบลแม่สาบ กองช่าง องค์การบริหารส่วนตำบลแม่สาบ | |
| | | 1. นายเทพศิธร จันทร์เทพ วิศวกรโยธา สย. 9458 2. นายสมชาย ช่างก่อสร้าง 3. นายสมชาย ช่างก่อสร้าง (นายช่างโยธา) | 1. นายสมชาย ช่างก่อสร้าง 2. นายสมชาย ช่างก่อสร้าง (นายช่างโยธา) |

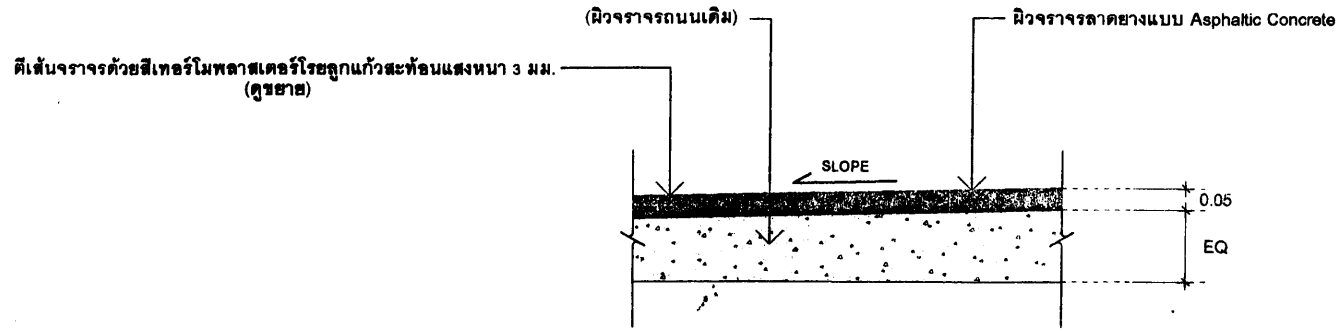

แบบขยาย ASPHALTIC CONCRETE

SCALE NOT TO SCALE

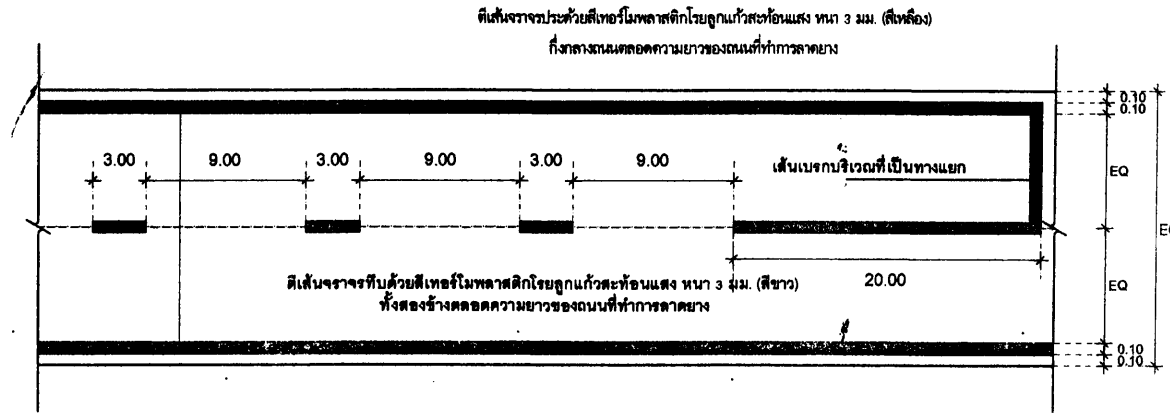

แบบขยายการตีเส้นจราจร

SCALE NOT TO SCALE

(Signature)
 (นายเทพศิธร จันทร์เทพ,
 วิศวกรโยธา สย. 9458

หมายเหตุ

- หากในแบบรูปและรายละเอียดมีความคลาดเคลื่อนไปจากหลักการทางวิศวกรรม หรือสถาปัตยกรรม เพื่อความมั่นคงแข็งแรงและอื่น ๆ ตามหลักวิชาช่างที่ตี ผู้รับจ้างจะต้องปฏิบัติตามคำวินิจฉัยของผู้ควบคุมงาน หรือคณะกรรมการตรวจการจ้าง เพื่อให้งานแล้วเสร็จบริบูรณ์ โดยค่าใช้จ่ายทั้งสิ้นเป็นของผู้รับจ้าง และผู้รับจ้างจะนำมาอ้างในการขอต่อสัญญาจ้างไม่ได้

| | | | |
|---------------|--|---|------------|
| | | องค์การบริหารส่วนตำบลแม่สาบ กองช่าง องค์การบริหารส่วนตำบลแม่สาบ | |
| โครงการ | แบบมาตรฐานถนนผิวจราจรและพีดัดคอนกรีต กว้าง 4.00 ม. | นายเทพศิธร จันทร์เทพ 9458 | วิศวกรโยธา |
| ชนิดผลัด | แบบแสดง เปรียบและขอต่อต่างๆ รูปตัดหารวาง ก - ก | <i>(Signature)</i> นายวิวัฒน์ อนุภาณี | ช่างเทคนิค |
| พนักงา | นายเทพศิธร จันทร์เทพ (ผู้รับจ้างช่างโยธา) | ช่างจร | แม่ขอบ |
| ๕ | นายอนุชา นนธิ์ (ช่างช่างโยธา) | เขียนแบบ | แม่ขอบ |
| แบบเลขที่ ๓๐๗ | ๑๑๑๑ | นายอนุชา นนธิ์ วิศวกรโยธา สย. ๙๔๕๘ <i>(Signature)</i> นายวิวัฒน์ อนุภาณี | |

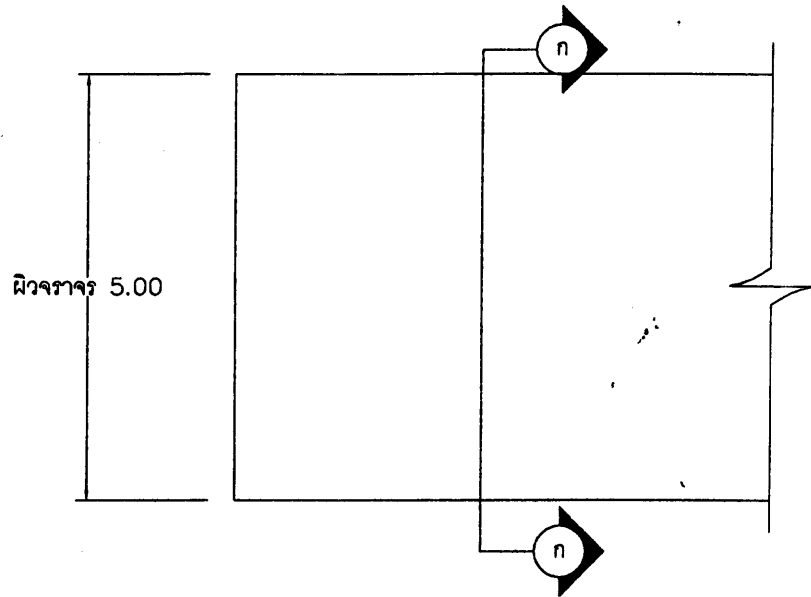

รูปแปลนถนน

มาตรา 1:2

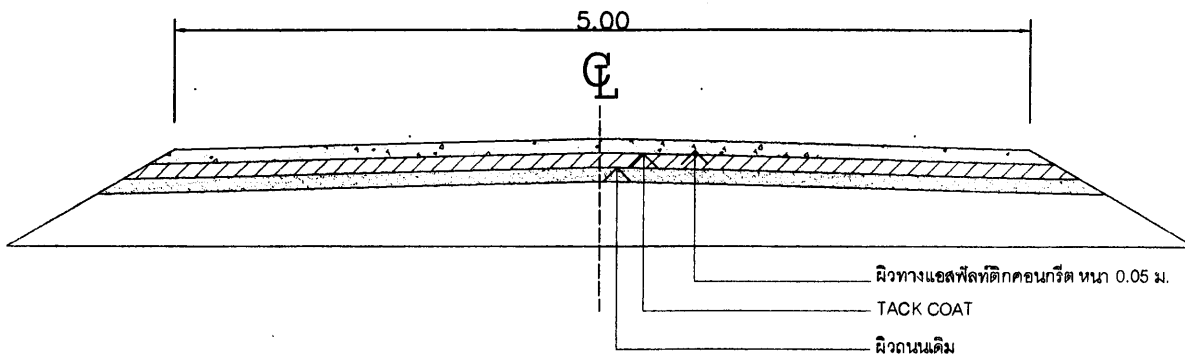

รูปตัดโครงสร้างถนน ก-ก

มาตรา 1:4

ข้อกำหนดในการเสริมผิวทางแอสฟัลต์

| ลำดับที่ | รายการ | ข้อกำหนด |
|----------|--------------------------|---|
| 1 | ผิวทาง ASPHALTIC CONCRET | อ้างถึง * มาตรฐานผิวทางแบบ ASPHALTIC CONCRET * มทพ.230-2545 |
| 2 | TACK COAT | อ้างถึง * มาตรฐานงานแอสฟัลต์ (TACK COAT) มทพ.227-2545 |

หมายเหตุ

- รายละเอียดตามรูปตัดโครงสร้างทาง สามารถเปลี่ยนแปลงแก้ไขในด้านราคาชนิดและด้านโครงสร้างได้ตามความเหมาะสมกับสภาพทางที่ดำเนินการ ทั้งนี้ให้อยู่ในดุลพินิจของผู้ควบคุมของผู้ว่าจ้าง
- ความหนาของหินคลุกพื้นทางและไหล่ทาง กำหนดไว้ในแบบ
- ความหนาของผิวทางและไหล่ทางแบบ ASPHALTIC CONCRET กำหนดไว้ในแบบ

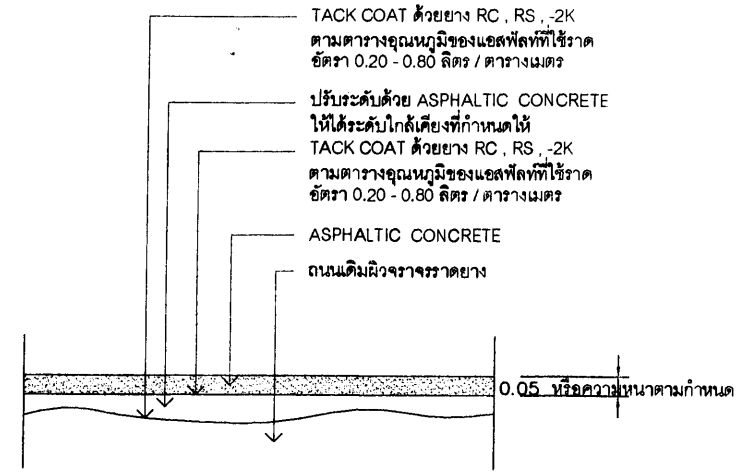

รายละเอียดงาน OVERLAY ด้วย ASPHALTIC CONCRETE

มาตรา

หมายเหตุ - ปริมาณแอสฟัลต์ที่กำหนดให้โดยประมาณ ปริมาณแอสฟัลต์ที่ใช้ที่แน่นอน ขึ้นอยู่กับความแน่นของของทาง , สภาพพื้นที่ก่อสร้าง และวิธีดำเนินการเพื่อแก้ปัญหาการจราจรระหว่างก่อสร้าง

อ้างอิงตามแบบมาตรฐานกรมการปกครอง กระทรวงมหาดไทย แบบเลขที่ ท. 1-07

(นายเทพศิธร จันทร์เทพ)
วิศวกรโยธา สย. 9458

| | | | |
|-------------|-------------|--|--|
| | | องค์การบริหารส่วนตำบลแม่สาบ กองช่าง องค์การบริหารส่วนตำบลแม่สาบ | |
| | | โครงการ แผนพัฒนาถนนเสริมผิวทางแอสฟัลต์คอนกรีต กว้าง 5.00 ม. | นายเทพศิธร จันทร์เทพ วิศวกรโยธา สย. 9458 |
| อนุมัติ | อนุมัติ | อนุมัติ | อนุมัติ |

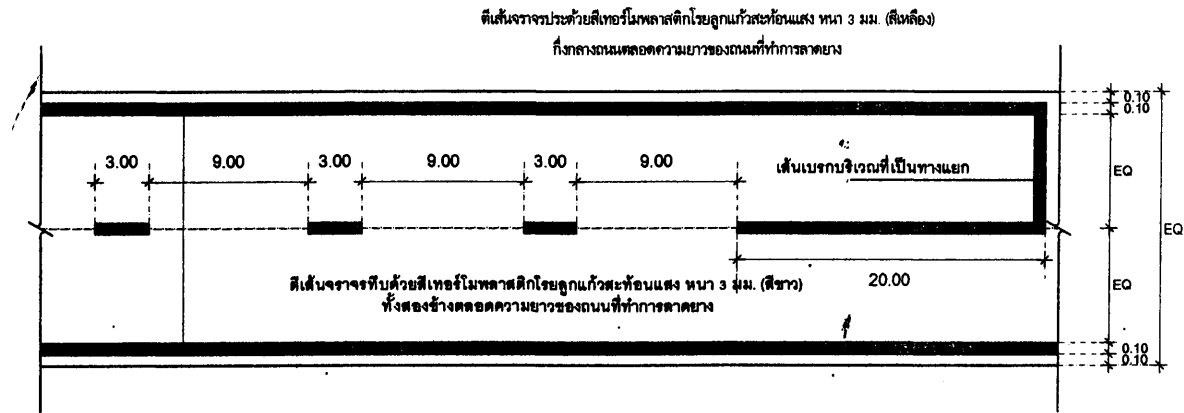
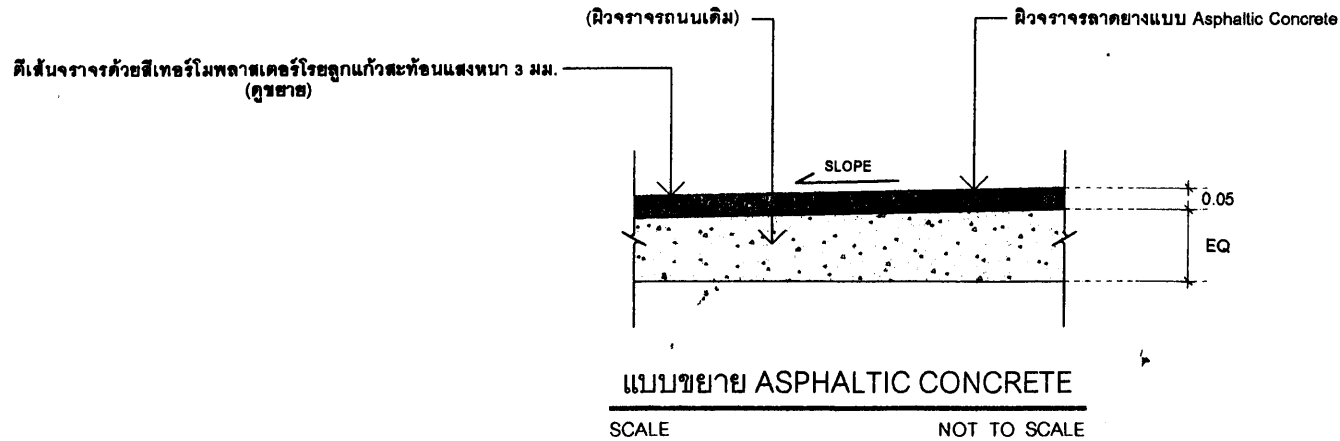

 (นายเทพศิธร จันทร์เทพ ;
 วิศวกรโยธา สย. 9458

หมายเหตุ

- หากในแบบรูปและรายละเอียดมีความคลาดเคลื่อนไปจากหลักการทางวิศวกรรม หรือสถาปัตยกรรม เพื่อความมั่นคงแข็งแรงและอื่น ๆ ตามหลักวิชาช่างที่ตี ผู้รับจ้างจะต้องปฏิบัติตามคำวินิจฉัยของผู้ควบคุมงาน หรือคณะกรรมการตรวจการจ้าง เพื่อให้งานแล้วเสร็จบริบูรณ์ โดยค่าใช้จ่ายทั้งสิ้นเป็นของผู้รับจ้าง และผู้รับจ้างจะนำมาอ้างในการขอต่อสัญญาจ้างไม่ได้

| | | | |
|---|---|--|------------|
|  องค์การบริหารส่วนตำบลแม่สาบ กองช่าง องค์การบริหารส่วนตำบลแม่สาบ | | | |
| โครงการ | แบบมาตรฐานถนนจราจรแอสฟัลต์คอนกรีต กว้าง 5.00 ม. | นายเทพศิธร จันทร์เทพ วิศวกรโยธา สย. 9458 | วิศวกรโยธา |
| ขนาด | แบบแสดง ปริมณฑลขององค์การบริหารส่วนตำบลแม่สาบ ก-ก | นายชินนท อนุทวี | พนักงาน |
| พิกัด | นายเทพศิธร จันทร์เทพ (ผู้รับจ้าง) | จ้าง | เงิน |
| ๕ | นายชินนท อนุทวี (นายช่างโยธา) | เงิน | เงิน |
| | | | เงิน |
| วันที่ | ๓๐ | ๓๐ | |

นายชินนท อนุทวี
 วิศวกรโยธา

